

ŠĶĒRSOJOŠO INŽENIERTĪKLU
AIZSARDŽĪBA BŪVGRĀVĪ

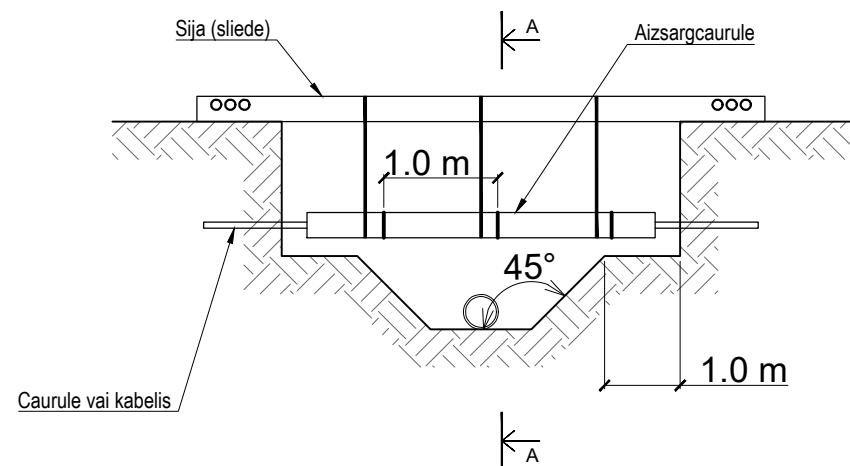

BŪVDARBU ORGANIZĀCIJA INŽENIERTĪKLU ZONĀ

1. Rakšanas darbus veikt pa posmiem. Posma garums nepārsniedzot 10m.
2. Pirms rakšanas darbu uzsākšanas atšurfēt bez mehānismu palīdzības un nostiprināt aizsargkonstrukcijā esošos inženiertīklus.
3. Pēc cauruļvada izbūves veikt tranšejas aizbēršanu un inženiertīklu aizsargkonstrukcijas pārvietošanu uz nākamo posmu.

GRIEZUMS A-A

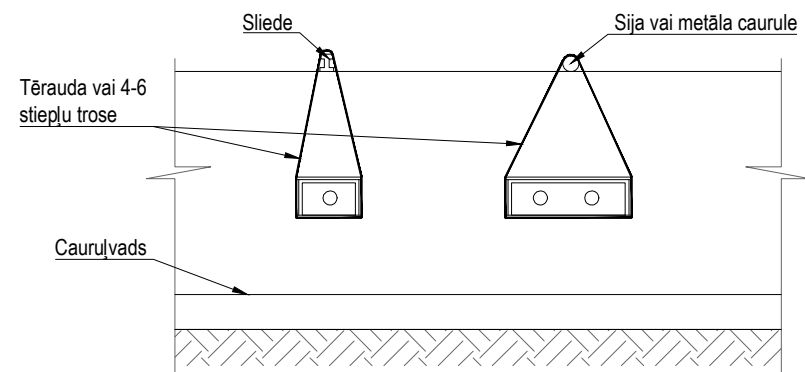

KOKA KĀRBA INŽENIERTĪKLU
NOSTIPRINĀŠANAI UN AIZSARDŽĪBAI

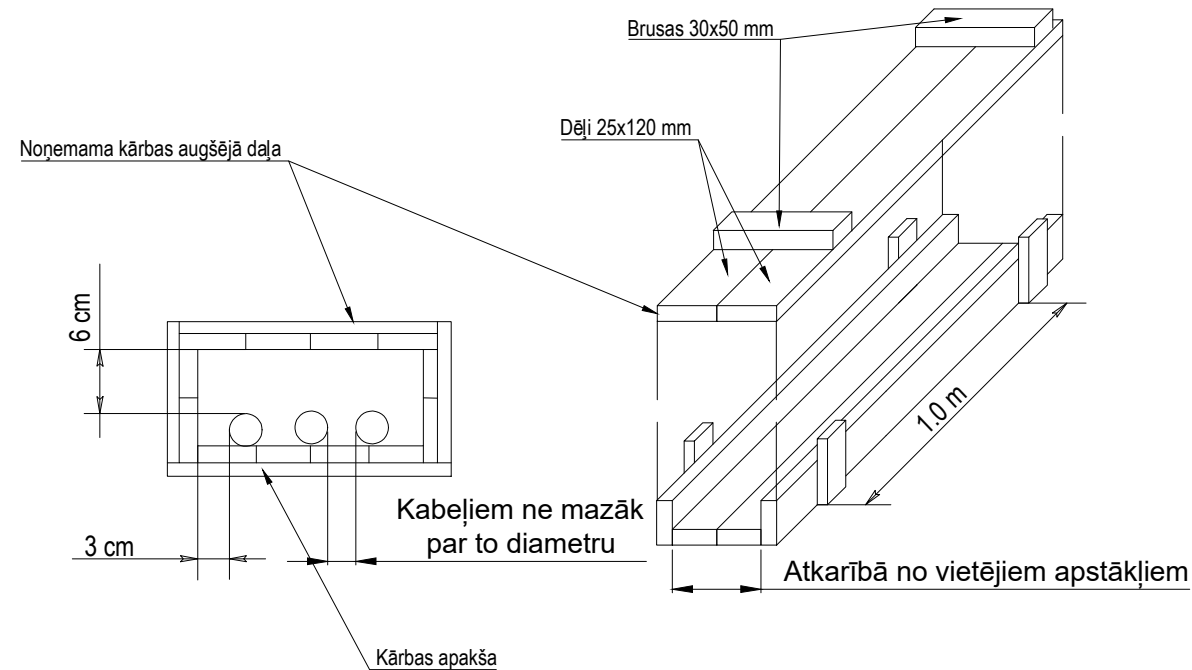

KOKA VAIROGS

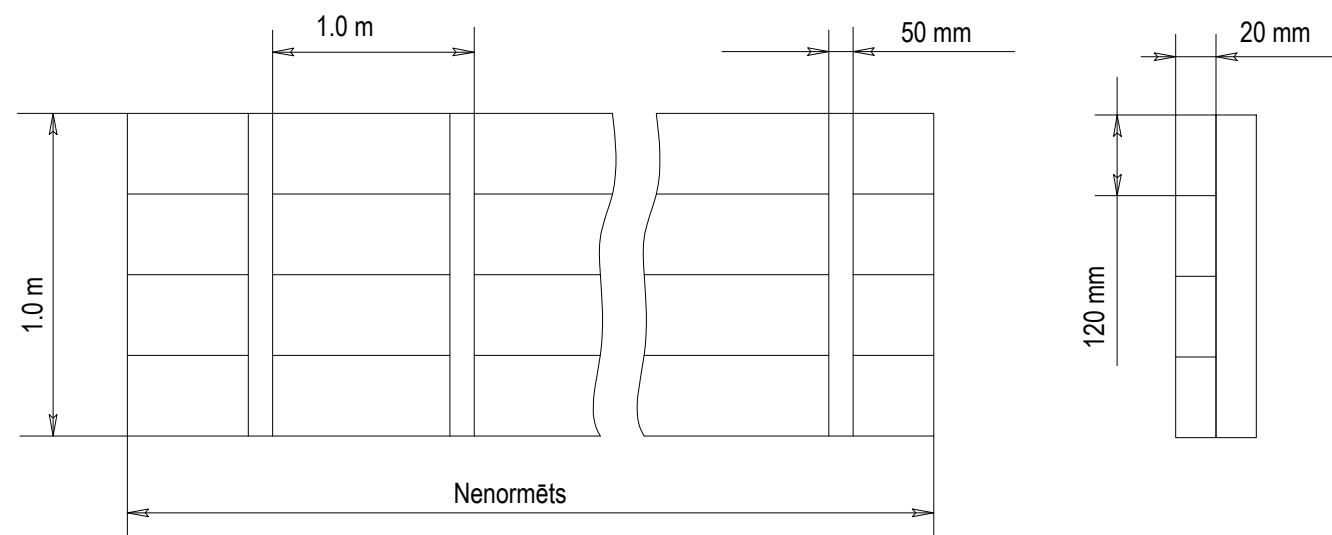

	3						DOKUMENTA TIPS	RASĒJUMA NR.		
	2						CENTRALIZĒTĀS ŪDENSAPGĀDES SISTĒMAS TIPVEIDA TEHNISKIE RISINĀJUMI			
	1						VIRSRĀKSTS. PAPILDVIRSRĀKSTS.	MĒROGS	IZMAINU INDEKSS	
	0	AR	IC	GK	Sākotnējā versija	12/2024	Cauruļvadu izbūve situācijā, kad vairāki inženiertīkli šķērso tranšeju	12/2024	UKT	V/1.0/0.0
	NR	SAGT	SASK	APST	IZMAINU	IEMESLS	DATUMS	MARKA	REVĪZIJA	
										1.0